

P-CVF: Centrífuga, Termovácuo e Filtragem absoluta incorporados na mesma estrutura com caixa de coleta de efluentes – “CENTRIVÁCUO”



Características técnicas

“CENTRIVÁCUO”, equipamento combinado constituído por centrífuga industrial, termovácuo e filtros absolutos.

Centrífuga Purificadora tem excelente desempenho de remoção de água livre e particulado sólido com dimensões superiores a 15µm

Termovácuo remove água dissolvida abaixando seu teor de 300 ppm até 20 ppm e; **Filtros Absolutos em série** realizam o polimento do lubrificante tratado, removendo partículas de até 4µm com eficiência de 99,9%:

Dimensões aproximadas:

(2.100 x 2.000) x 2.000 (base) x altura
 Peso aproximado: 2.500kg
 Potência: 440V–76 Amp ou 380V–90 Amp ou 220V– 145 Amp (a definir pelo cliente)
 Filtração de Sucção: Filtro BAG, para filtração de até 5µm nominal;
 Filtração absoluta: Filtro absoluto $\beta_{11}=1.000$, $\beta_4=1.000$

Modelo	Vazão Nominal
P-CVF-03000 – 013 - 004	3.000 lph
P-CVF- 05000 – 013 - 004	5.000 lph

Aplicações:

Remoção de particulado sólido, 100% de água livre e residual de 20ppm de água dissolvida em óleos lubrificantes, hidráulicos e isolantes.
 Remoção de partículas iguais ou maiores que 4µm com eficiência de 99,95%.

Operação

O óleo em tratamento terá a sua temperatura estabilizada entre 60°C e 65°C e será centrifugado para remoção de água livre e particulado sólido de maiores dimensões, acima de 15µm. Na sequência será submetido a uma câmara de vácuo em um processo de spray, para a remoção da água dissolvida. O resultado deste processo é óleo isento de água dentro dos limites de saturação, normalmente 60% deste.

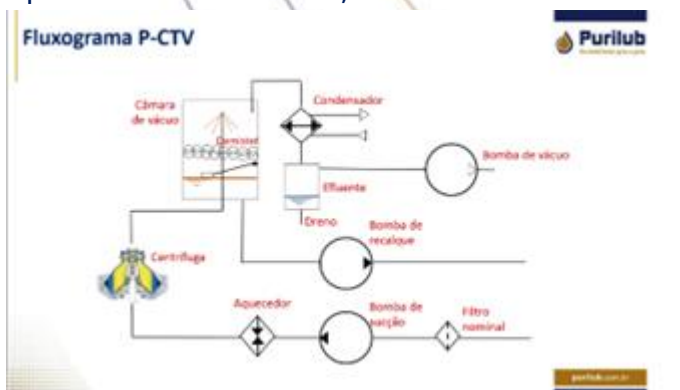

Se a operação ocorrer em circuito fechado a remoção de água será mais eficiente, pois o óleo será submetido continuamente ao processo, obtendo-se com isto resultados próximos de 20ppm do nível de saturação.

obs.: Equipamento robusto para serviço pesado e uso contínuo.

Escopo de fornecimento:

Equipamento com operação automatizada, com sinalização visual ou sonora, alertando da necessidade de intervenção (ver "operação do equipamento");

Equipamento montado a partir de componentes comerciais comprados no mercado.

Quanto à centrífuga há a opção de se fazer revisão de uma centrífuga de propriedade do cliente ou o emprego de uma centrífuga nova, original Alfa Laval;

Garantia contra defeitos pelo período de 1(um) ano do faturamento ou 6(seis) meses do startup, o que ocorrer primeiro;

Equipamento fornecido e testado, pronto para uso, *plug and play*.

Sendo as instalações elétricas e hidráulicas por conta do cliente;

Partida técnica e treinamento de operadores inclusos.

Operação do equipamento

Um técnico compartilhado, mas que priorize o equipamento. Em algumas situações pode ocorrer a quebra do selo hidráulico no interior da câmara de centrifugação, não há riscos e a reconstituição do selo é automática, mas a operação será interrompida por alguns instantes. A supervisão de um técnico durante esta etapa é recomendada.